

19" Монтажная стойка

ИНСТРУКЦИЯ ПО СБОРКЕ

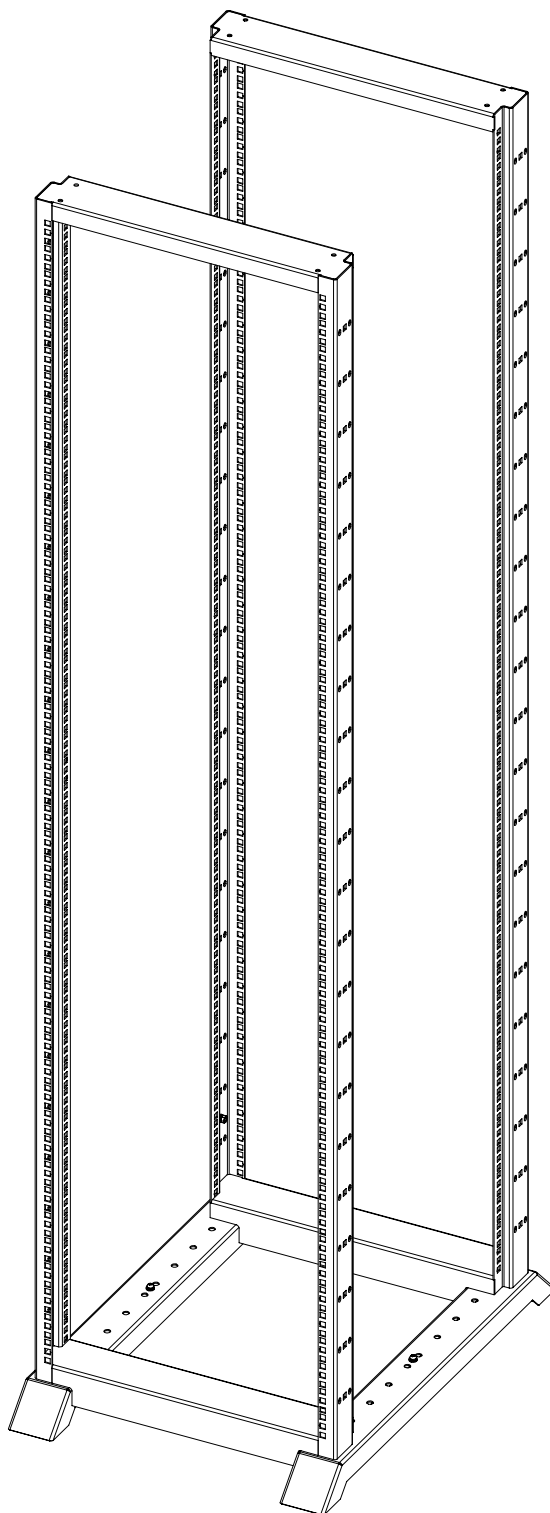

Комплектность 19" Монтажная стойка

Детали

Наименование	Позиция	Кол-во
Основание	1	2
Рама	2	2
Заземление	3	2

Крепеж

Наименование	Позиция	Кол-во
Винт M8x16 DIN912zn	4	8
Винт M6x12 DIN7985zn	5	2
Гайка M6 DIN934zn	6	2
Шайба 8 DIN125zn	7	8
Шайба 6 DIN125zn	8	8
Шайба 8 65Г 016 ГОСТ6402-70 (пружинная)	9	8
Шайба 6 65Г 016 ГОСТ6402-70 (пружинная)	10	4

Порядок сборки стойки

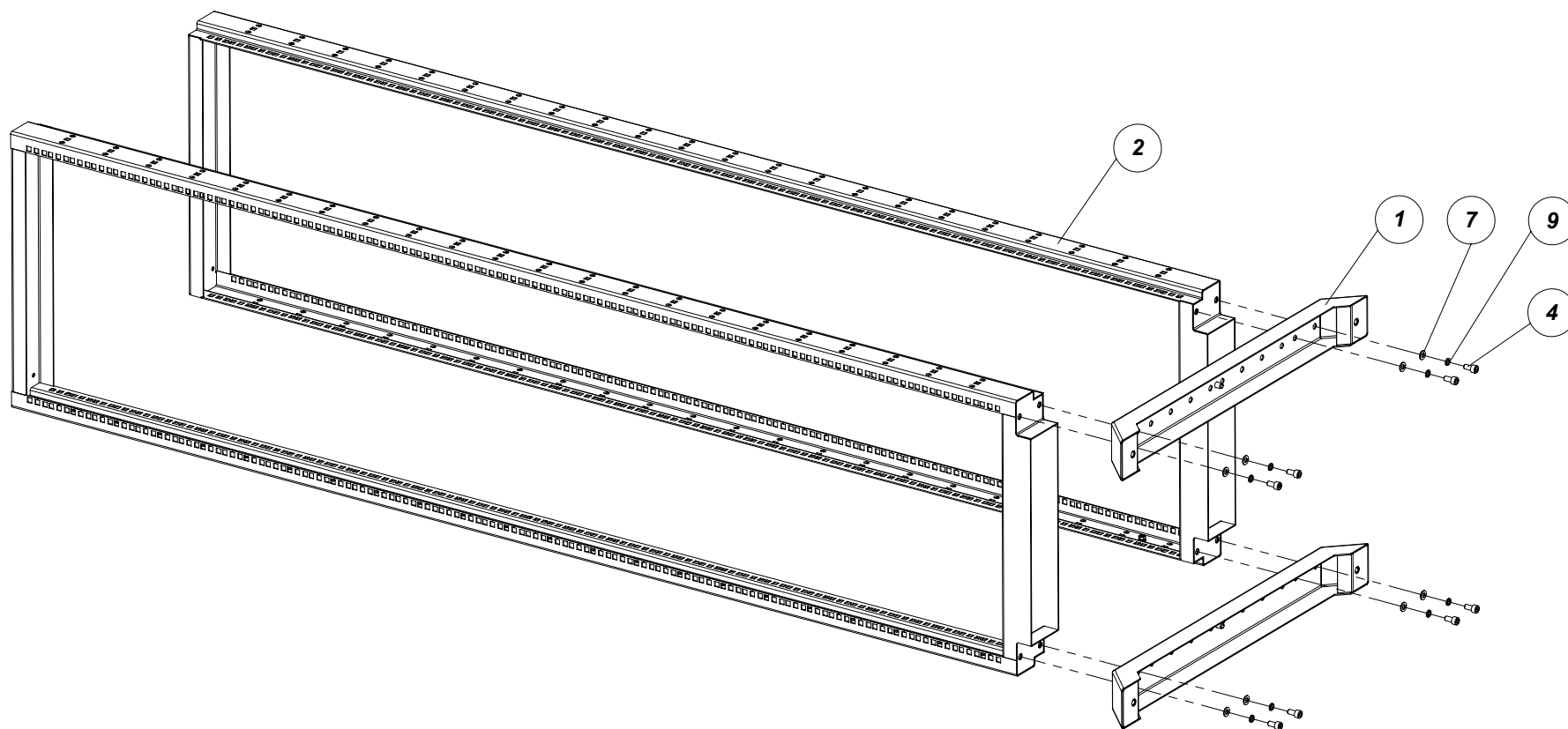

1. Прочитать инструкцию по сборке изделия.
2. Вскрыть коробки. Освободить детали стойки от упаковки и проверить комплектность.
3. Установить и закрепить к рамам ② основания ① винтами М8х16 ④ с шайбами пружинными 8 ⑨ и шайбами 8 ⑦ .
4. На крепежные элементы, обозначенные знаком \oplus , установить провода заземления.