

# 19" Монтажная стойка 45U

## ИНСТРУКЦИЯ ПО СБОРКЕ

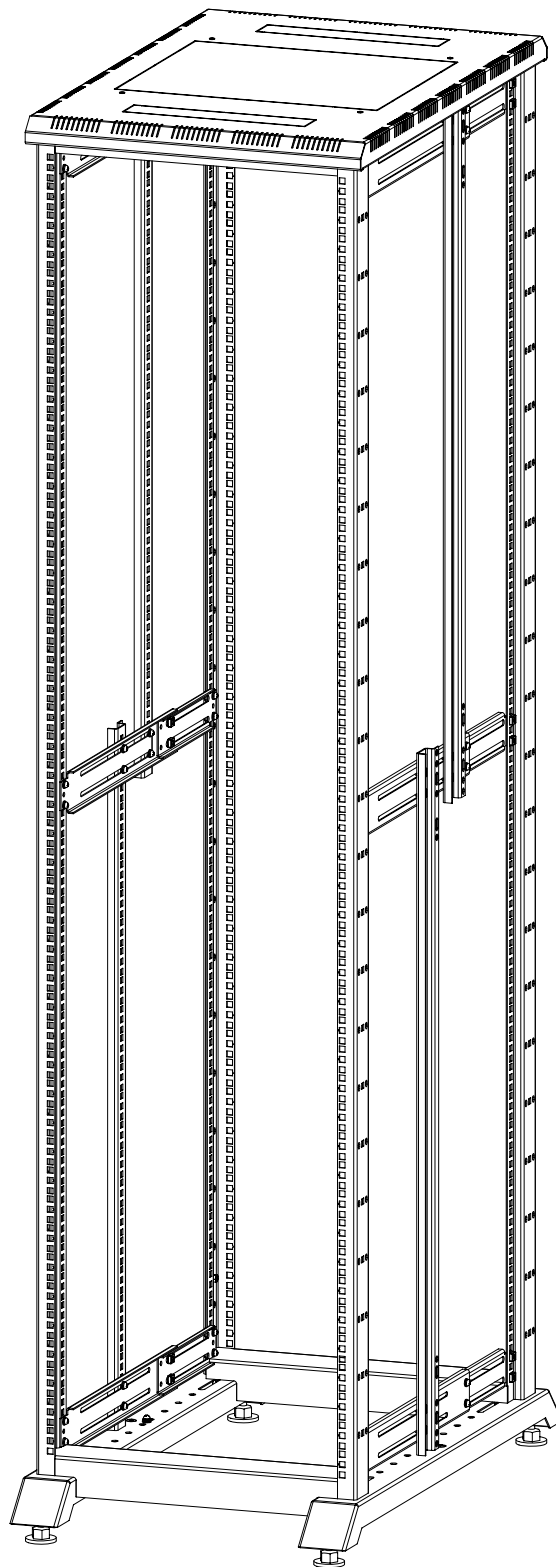

## Комплектность 19" Монтажная стойка 45U

### Детали

Наименование	Позиция	Кол-во
Основание	1	2
Рама 45U	2	2
Крышка	3	1
Стойка промежуточная	4	4
Стяжка поперечная	5	6
Стяжка поперечная (внутренняя)	6	6
Пластина	7	6
Опора регулируемая M10	8	4
Заземление	9	4

### Крепеж

Наименование	Позиция	Кол-во
Винт M8x16 DIN912zn	10	8
Винт M6x12 DIN7985zn	11	58
Гайка M6 DIN934zn	12	4
Гайка закладная M6	13	56
Шайба 8 DIN125zn	14	8
Шайба 6 DIN125zn	15	12
Шайба специальная 6 (пластиковая)	16	56
Шайба 8 65Г 016 ГОСТ6402-70 (пружинная)	17	8
Шайба 6 65Г 016 ГОСТ6402-70 (пружинная)	18	6

## Порядок сборки стойки

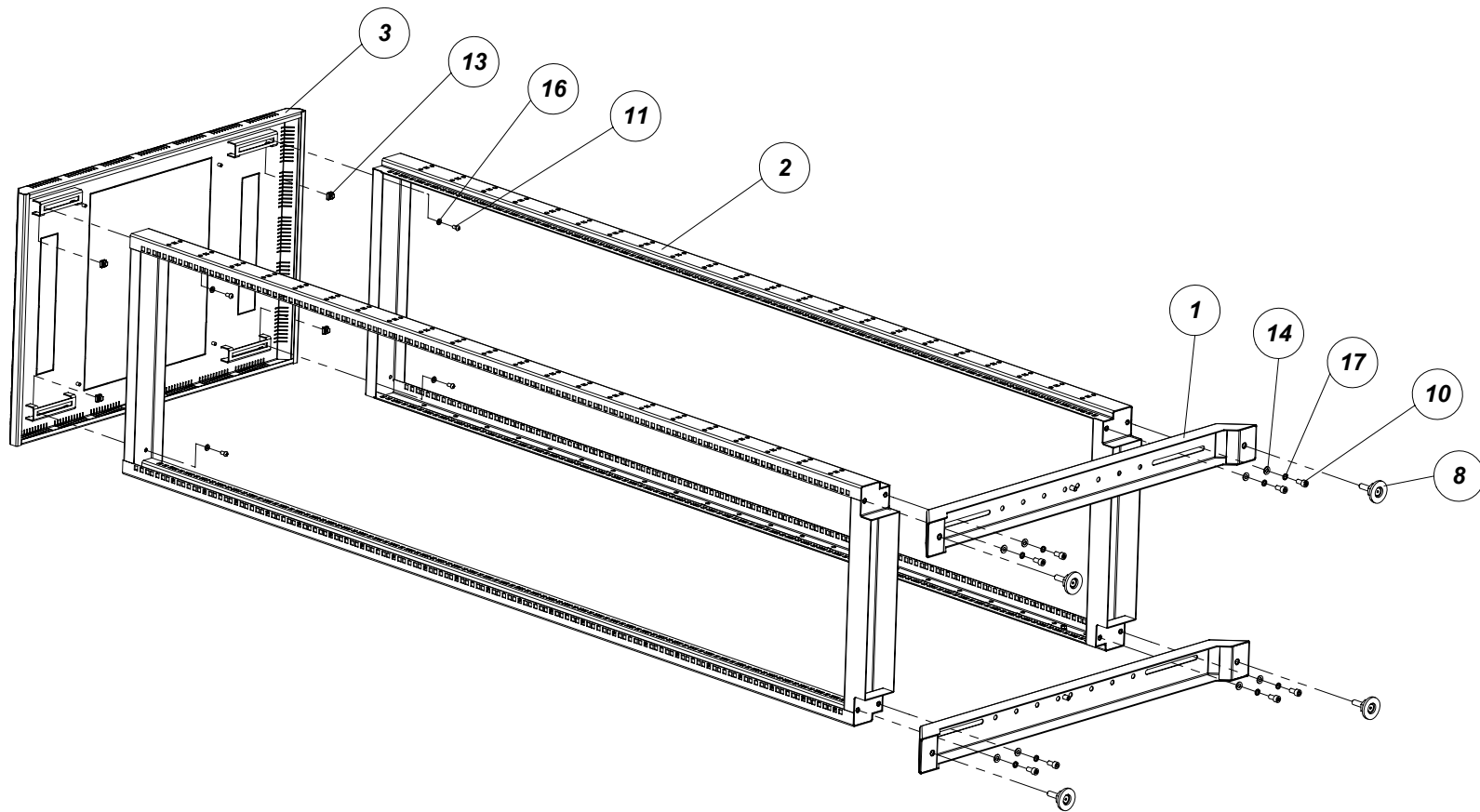

1. Прочитать инструкцию по сборке изделия.
2. Вскрыть коробки. Освободить детали стойки от упаковки и проверить комплектность.
3. Установить и закрепить к рамам (2) основания (1) винтами M8x16 (10) с шайбами пружинными 8 (17) и шайбами 8 (14) .
4. Установить и закрепить к рамам (2) крышку (3) винтами M6x12 (11) с шайбами специальными 6 (16) используя гайки закладные M6 (13) .
5. В основания (1) вернуть опоры регулируемые M10 (8) .

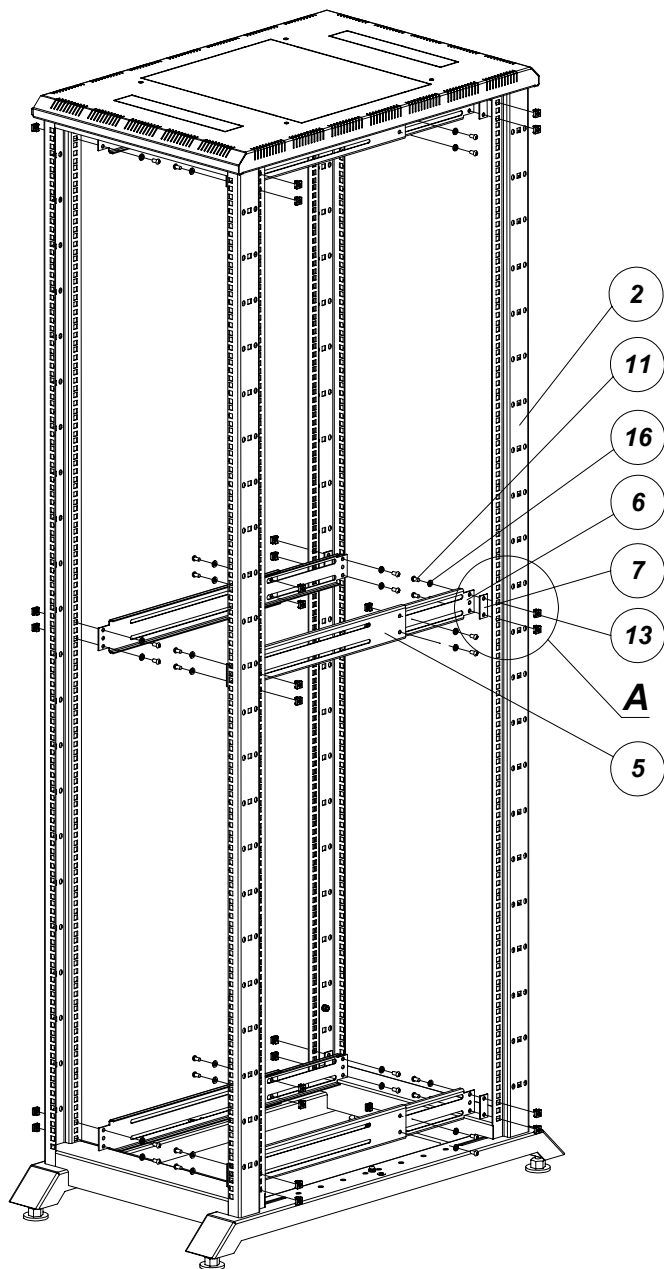

**Местный А**

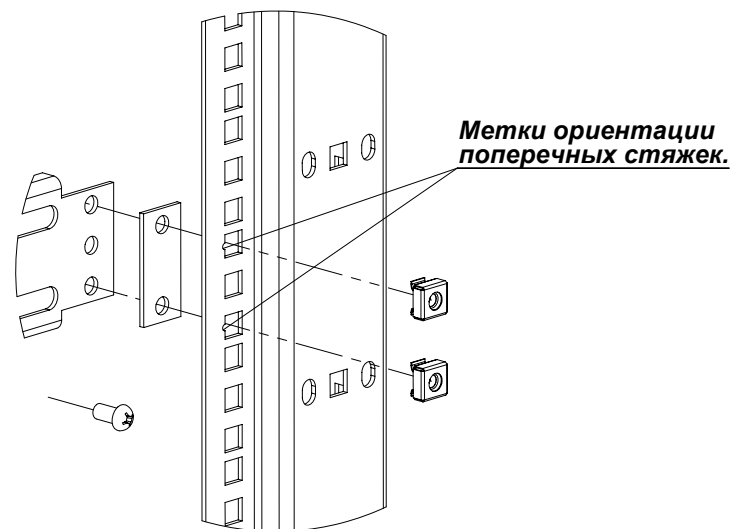

6. Скрепить между собой стяжки поперечные ⑤ и ⑥ винтами М6х12 ⑪ с шайбами специальными 6 ⑰ используя гайки закладные М6 ⑬ .
7. Установить и закрепить к рамам ② стяжки поперечные ⑤ и ⑥ винтами М6х12 ⑪ с шайбами специальными 6 ⑰ и гайками закладными М6 ⑬ используя пластину ⑦ .

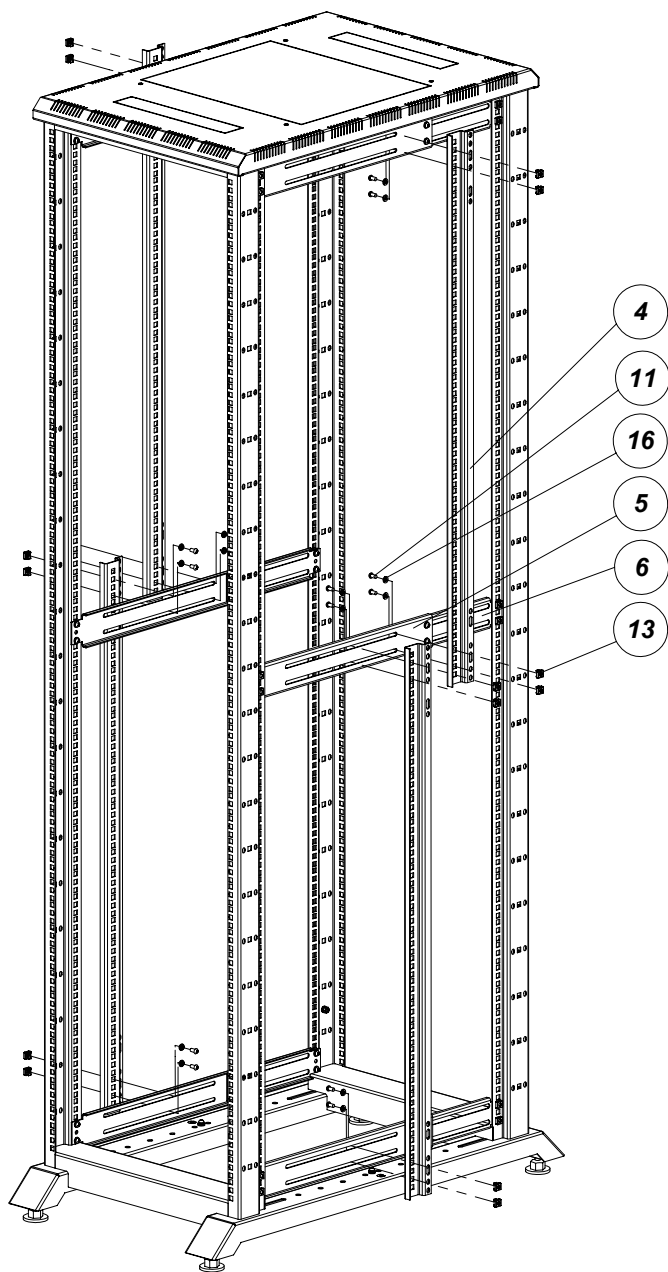

8. Установить и закрепить на стяжках поперечных (5) и (6) винтами M6x12 (11) с шайбами специальными 6 (16) и гайками закладными M6 (13) стойки промежуточные (4).
9. На крепежные элементы, обозначенные знаком  $\oplus$ , установить провода заземления.